

[75分準耐火構造認定]大臣認定番号:QF075RS-0357

防火対応 軒天換気材 軒ゼロタイプ

FV-DE75-L18

この度は、本製品をお買い求めいただき、誠にありがとうございます。
正しく据え付けていただくために、また製品の性能・品質・安全性を確保するために、この施工説明書をよくお読みいただき施工してください。

安全上のご注意 必ずお守りください。

お使いになる人や他の人への危害、財産への損害を未然に防止するため、必ずお守りいただくことを説明しています。

●表示内容と記号の意味は、次のようになっています。

⚠ 注意

⊘	この記号は、禁止の行為を示しています。	!	この記号は、必ず実行していただく「指示」内容を示しています。
---	---------------------	---	--------------------------------

⊘	本製品に不必要な打撃を加えないでください。
	本製品の分解・改造などを行わないでください。
	沿岸地域(塩害の恐れのある地域)および濃霧多発地域、また、その他に錆を誘発する環境下へのご使用は避けてください。
	本製品を軒天以外の場所へ使用しないでください。
	本製品を野縁受けなどの下地材として使用しないでください。

保管についてのお願い

- 本製品の保管は、雨雪などのかからない屋内で平積みにて行ってください。
- 本製品は立て置きでの保管をしないでください。小口を傷めたり、ソリや変形の原因になる恐れがあります。
- 本製品を梱包ケースの小口から引き抜かないでください。製品に傷が付く場合があります。
- 強化せっこうボードの粉などが製品に付着する場合がありますが、性能上問題ございません。

施工についてのお願い

- 建築基準法並びに関係規則規定等に適合しているかご確認の上、ご使用ください。
- 大臣認定番号を使用する場合は、大臣認定書に記載された材料を選定し施工を行ってください。
- 水上側・ケラバ側での防火認定範囲については、設計者の判断の基ご使用ください。
- 製品の取り付けは、必ず付属の留付ビスをご使用ください。
- 透湿防水シートを桁の上端まで確実に施工するなど、躯体側やその他水掛かりに注意が必要な部分には防水措置を確実に行ってください。
- 本製品の補強材に強化せっこうボードを使用しています。施工中は防じんマスク、ゴーグル、保護手袋などを着用してください。
- 銅・鉛など異種金属との接触・接合は、電食が起こる場合がありますのでご注意ください。また、銅・鉛などを含有した薬剤処理物(銅系防蟻処理木材など)との接触も同様にご注意ください。
- 鉄粉・モルタルなどの異物接触により、表面に変色や錆が生じる場合がありますので注意してください。
- 給湯器等の燃焼ガスの接触により塗膜剥離が起こる恐れがありますのでご注意ください。
- 本製品は金属製のため、手等を切る恐れがありますので十分注意してご使用ください。
- 塗装面と比較して錆びやすい小口部分は、必要に応じて専用補修塗料(スプレータイプ)を塗るなどの処理をおすすめします。
- 鼻隠し下地・野縁・野縁受けは日本農林規格(JAS)に適合する製材、集成材、平成12年建設省告示第1452号の第五号に規定する無等級材または第六号に規定する木材を使用してください。
- 下地材は材が割れていないか、十分に乾燥しているかをご確認ください。
- 本製品は重量があるため、取り扱いにはご注意ください。
- 本製品は専用補修塗料(スプレータイプ)を準備しております。ご用命の際は最寄りの営業所へご連絡ください。

製品寸法図(単位:mm)

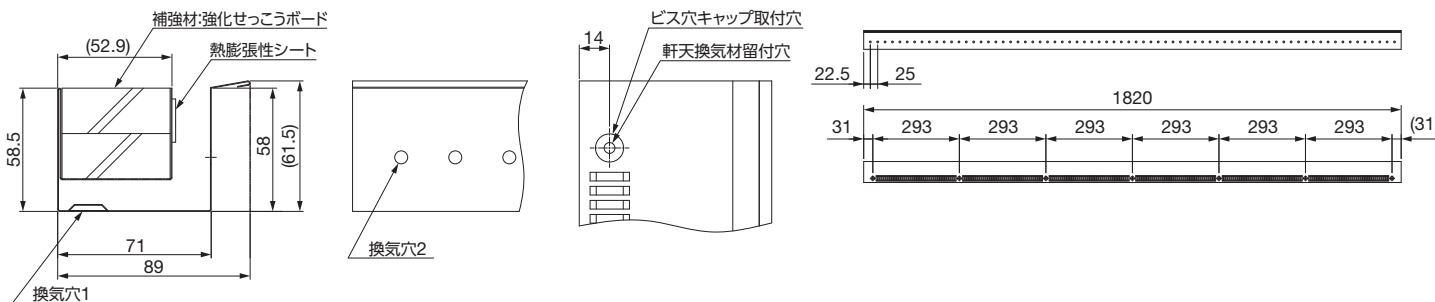

1 下地の確認

下地※を確認し、鼻隠し下地・野縁(あり又はなし)・野縁受(あり又はなし)を取り付けます。指定の釘またはねじを用い、指定された間隔で下地を組みます。

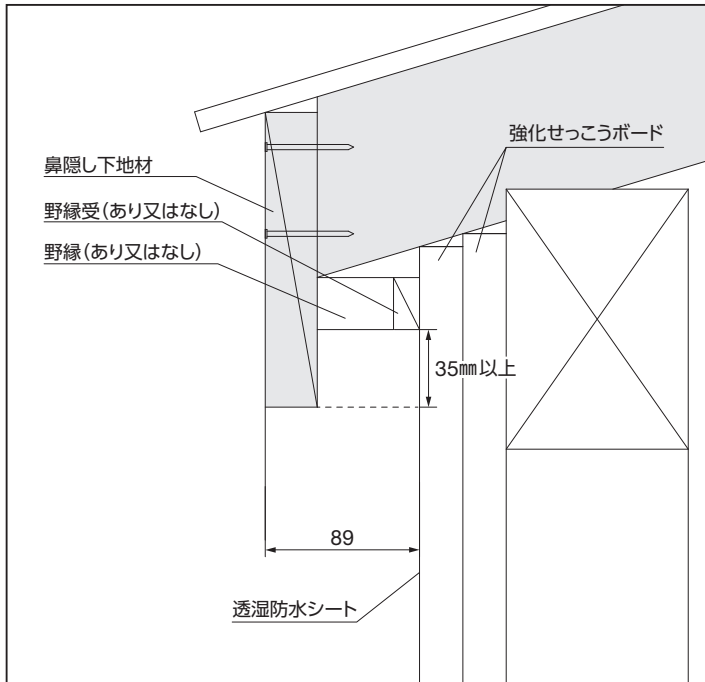

鼻隠し下地	
寸法	幅30mm~50mmまで
留付材	Φ2.75 × 長さ50mm以上の釘・ねじ(鋼製・ステンレス製)
留付本数	垂木1本あたり2本以上

野縁(あり又はなし)	
寸法 (ありの場合)	25 × 30mm以上
留付材 (ありの場合)	Φ2.75 × 長さ50mm以上の釘・ねじ(鋼製・ステンレス製)
留付本数 (ありの場合)	野縁1本あたり1本以上

野縁受け(あり又はなし)	
寸法 (ありの場合)	15 × 30mm以上
留付材 (ありの場合)	Φ1.9 × 長さ32mm以上の釘・ねじ(鋼製・ステンレス製)

- 透湿防水シート(強化せっこうボード)仕上げ面から鼻隠し下地材外面までの寸法が89mmであることを確認してください。
- 野縁、野縁受けを取り付ける場合、ジョイントカバーの取り付けの為、鼻隠し下地の下端から35mm以上空けてください。

※下地の確認(鼻隠し下地・野縁・野縁受 共通)

- 下地材が割れていないか、十分に乾燥しているかご確認ください。
- 日本農林規格(JAS)に適合する製材、集成材、単板積層材、平成12年建設省告示第1452号の第五号に規定する無等級材または第六号に規定する木材を使用してください。

⚠ 注意

ケラバ側使用の場合

- 鼻隠し下地材の合わせ位置は、図の基準点の位置としてください。
- 鼻隠し下地材は、勾配側優先にて納めてください。

※ケラバ側使用の場合の対応勾配は6寸勾配までとなります。

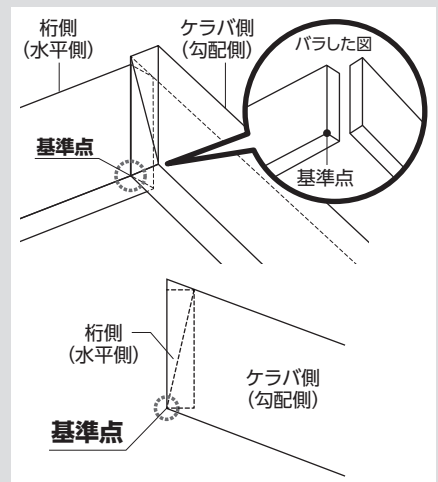
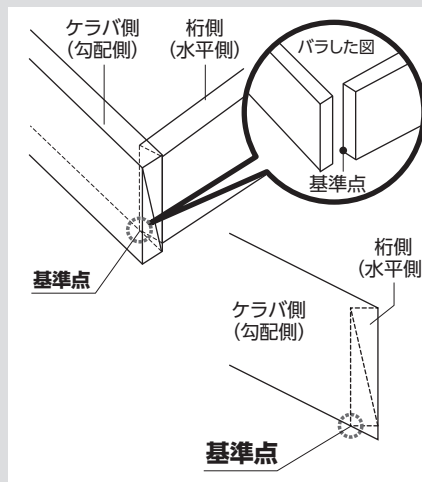

専用役物取り付け箇所

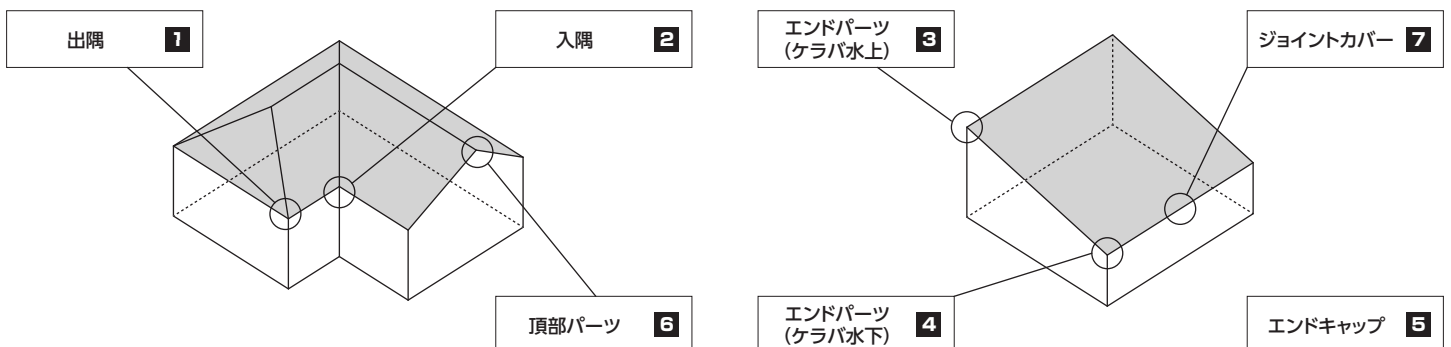

軒天換気材の端部納まりが発生する場合はエンドキャップを使用ください。
施工方法は各種ページを参照ください。また、セット内容は製品仕様欄を参照ください。

2 専用役物の取り付け 出隅・入隅・エンドパーツ

下地の次に専用役物を取り付けてください。同梱のビスを用い、取付ビス用下穴から鼻隠し下地へ留め付けます。専用役物の取り付け後、付属のビス穴キャップを取付ビス用下穴にパチッと音がするまで差し込んでください。

1 出隅 FV-DE75SD

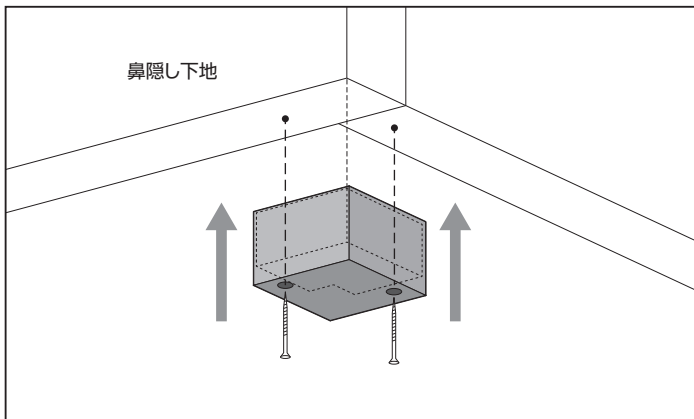

鼻隠し下地交点にせっこうボードの出隅部分を併せ、換気材出隅部材 (FV-DE75SD) を留め付けます。

※出隅材と連続する本体はエンドキャップを取り付けてください。

2 入隅 FV-DE75SI

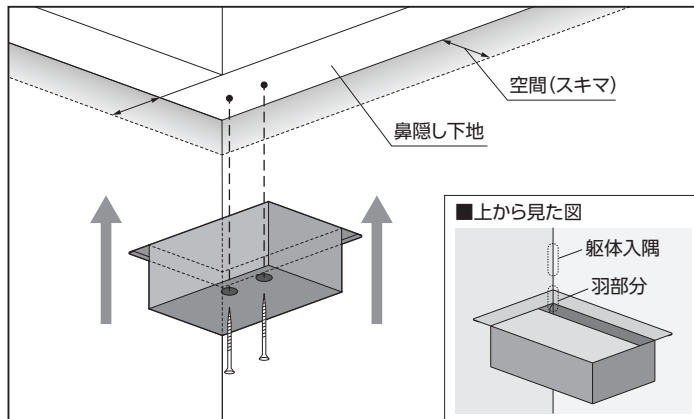

躯体入隅に換気材入隅部材 (FV-DE75SI) の羽部分を当て野縁に留め付けます。

※入隅材と連続する本体はエンドキャップを取り付けてください。

3 エンドパーツ(ケラバ水上) FV-DE75EPU-16

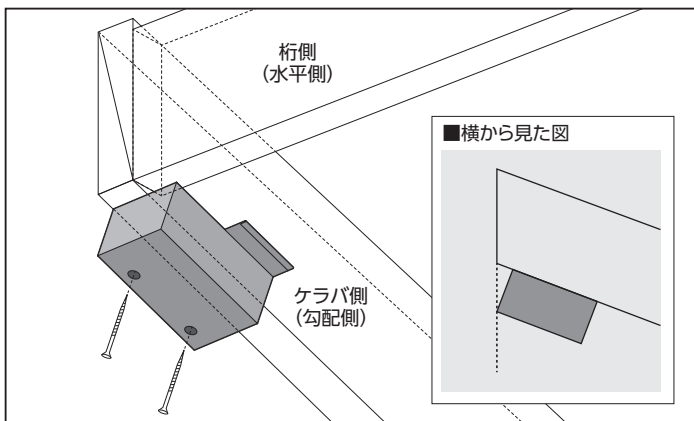

ケラバ側水上の鼻隠し下地の端部へ留付けます。

※水平方向に連続する本体にはエンドキャップを取り付けてください。

※ケラバ方向に連続する本体には同梱のジョイントカバーを取り付けます。

4 エンドパーツ(ケラバ水下) FV-DE75EPD-16

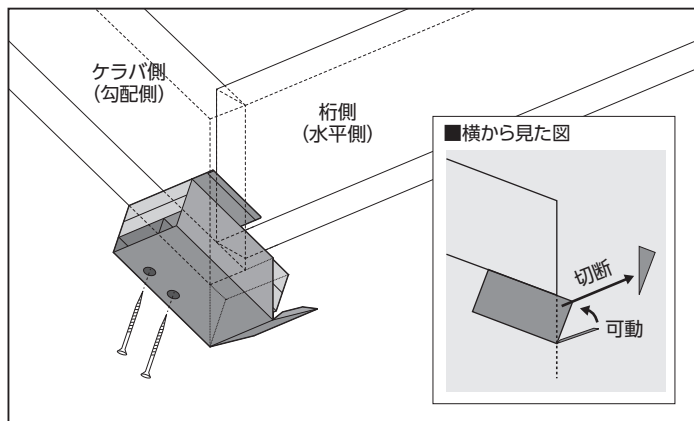

ケラバ水下の鼻隠し下地端部へ留付けます。

端部せっこうボードは屋根勾配に合わせて切断してください。

端部可動部分は屋根勾配に合わせて調整してください。

※水平方向に連続する本体にはエンドキャップを取り付けてください。

※ケラバ方向に連続する本体には同梱のジョイントカバーを取り付けます。

専用役物の取り付け エンドキャップ・頂部パーツ

専用役物を本体に差し込んで取り付けてください。

5 エンドキャップ FV-DE75EC

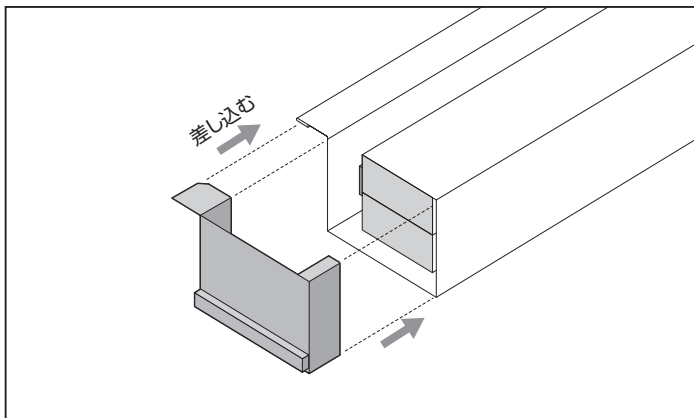

本体にエンドキャップを差し込んでください

6 頂部パーツ FV-DE75TP-16

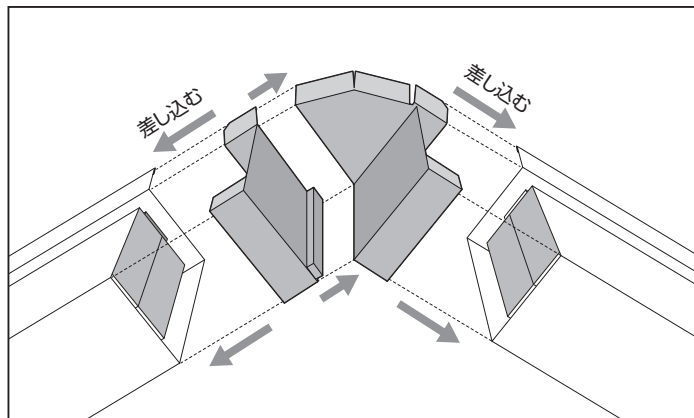

本体に頂部パーツを差し込んでください。頂部パーツが連続するように本体を取り付けてください。

3 軒天換気材の取り付け

専用役物の取り付けの次に軒天換気材本体を取り付けてください。同梱のビスを用い、軒天換気材の取付ビス用下穴から鼻隠し下地へ留め付けます。ジョイントカバーの爪を差し込むため、本体端部付近の留付ビスを仮止めとし、ジョイントカバーの取り付け後に本締めにするなどして取り付けてください。軒天換気材の取り付け後、付属のビス穴キャップを取付ビス用下穴にパチッと音がするまで差し込んでください。各種役物との連結は専用役物の取り付け欄を参照ください。

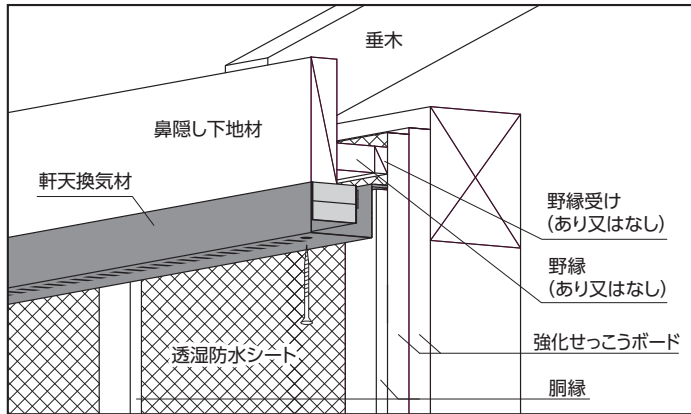

■ビス穴キャップ 本体・専用役物共通

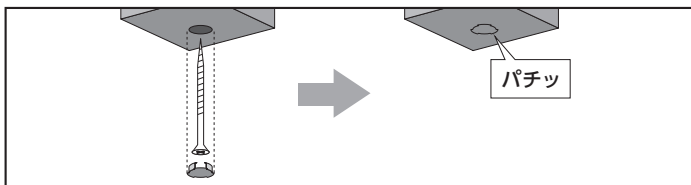

4 胴縁・外装材・破風板の取り付け

- 胴縁をスリット部へ差し込む場合は18mm以下が推奨となります。
- 横胴縁の場合は換気穴2を塞いでしまうため、スリット部への差し込みを行わないでください。
- 壁体内通気が換気材側面の換気穴2に通じていることを確認してください。
- 外装材を取り付けます。
- 鼻隠しを取り付けます。

⚠ 注意 胴縁を換気材本体より先に取り付ける場合はジョイントカバーの取り付けができなくなるため、本体及びエンドパーツのジョイント箇所への取り付けは避けてください。

7 ジョイントカバー FV-DE75JC

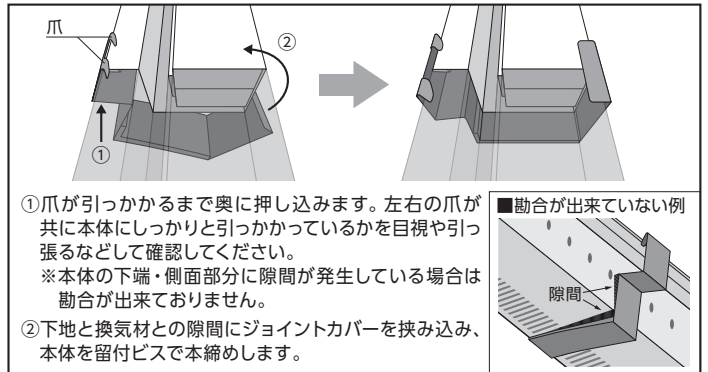

参考納まり図

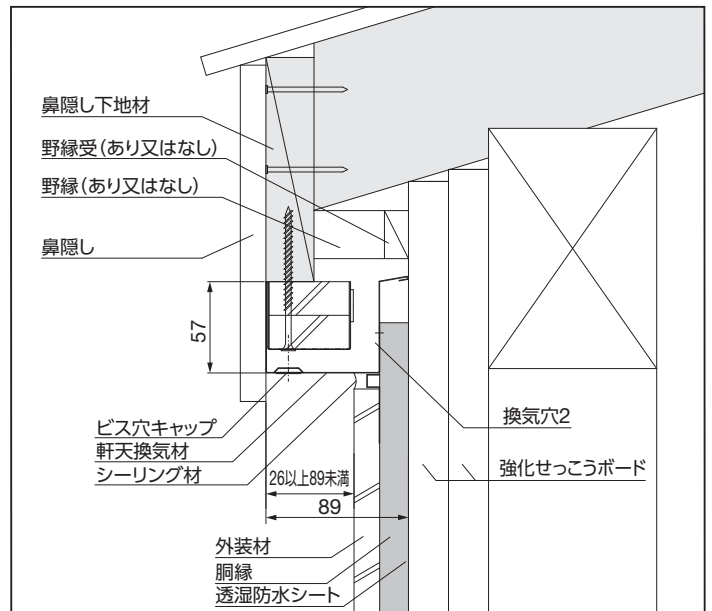

製品仕様

品名	防火対応 軒天換気材(軒ゼロタイプ)
品番	FV-DE75-L18
材質	カラーGL鋼板*(厚さ:0.35mm)高耐食仕様 強化せっこうボード 熱膨張性シート
長さ	1,820mm
梱包	3本/ケース
付属品	留付ビス 24本(8本/袋×3袋) ビス穴キャップ 24コ(8コ/袋×3袋)
有効換気面積	換気穴1(小屋裏換気用):100cm ² /m 換気穴2(壁体内通気用):11cm ² /m

*JIS G3322

品名	品番	入数	付属品
出隅	FV-DE75SD	1コ/ケース	留付ビス 3本 ビス穴キャップ 3コ
入隅	FV-DE75SI	1コ/ケース	留付ビス 3本 ビス穴キャップ 3コ
ジョイントカバー	FV-DE75JC	6コ/ケース	—
エンドキャップ	FV-DE75EC	左右1セット/ケース	—
エンドパーツ(ケラバ水上)	FV-DE75EPU-16	左右1セット/ケース	留付ビス 5本 ビス穴キャップ 5コ ジョイントカバー 2コ
エンドパーツ(ケラバ水下)	FV-DE75EPD-16	左右1セット/ケース	留付ビス 5本 ビス穴キャップ 5コ ジョイントカバー 2コ
頂部パーツ	FV-DE75TP-16	1セット/ケース	—



本製品に関するお問い合わせは

ダイヤル【J】0120-106011
受付時間(土・日・祝を除く) 9:00~12:00/13:00~16:00

城東テクノホームページ

Joto
https://www.joto.com



Information

※Joto製品は、PL法に基づく製品保証体制を取っております。
※製品の仕様は予告なく変更する場合がございますので、予めご了承ください。