

### VCK-75

この度は、本製品をお買い求めいただき、誠にありがとうございます。  
正しく据え付けていただくために、また製品の性能・品質・安全性を確保するために、この施工説明書をよくお読みいただき施工してください。

#### 安全上のご注意 必ずお守りください。

お使いになる人や他の人への危害、財産への損害を未然に防止するため、必ずお守りいただくことを説明しています。

●表示内容と記号の意味は、次のようになっています。

#### ⚠ 注意

|   |  |
|---|--|
| ⊘ | この記号は、禁止の行為を示しています。  |
| ! | この記号は、必ず実行していただく「指示」内容を示しています。   |
| ⊘ | 本製品に不必要な打撃を加えないでください。また、分解・改造などは行わないでください。<br>火気に近づけないでください。本製品が変形する恐れがあります。<br>保管は直射日光のあたる場所や高温になる場所を避けてください。ソリやねじれなど、変形の原因になります。 |
| ! | 本製品の適合パイプは、VU75(内径φ83・現場調達)です。それ以外のパイプで使用すると、本製品とパイプの間に隙間ができて、床下に湿気が上がったり、シロアリの侵入経路になる恐れがあります。<br>床板を貼る作業前に、製品のフタを解放した状態にしてください。   |

#### 製品図

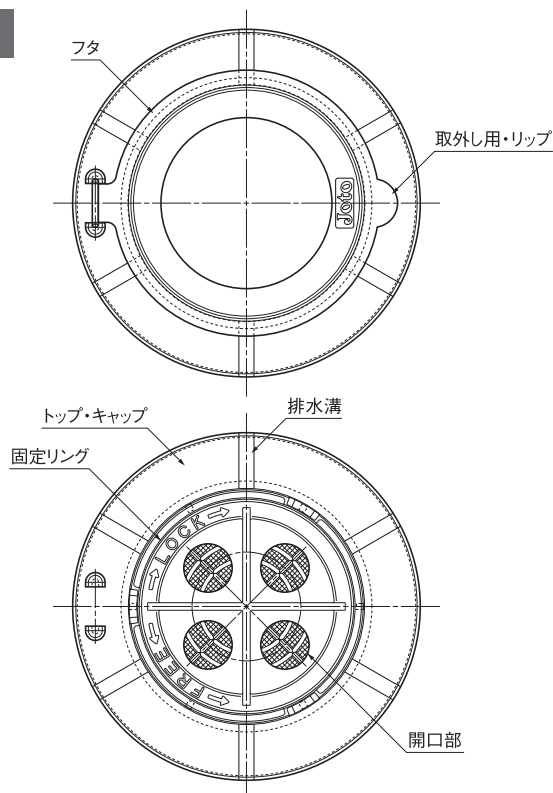

#### 製品仕様

|         |          |
|---------|----------|
| 品名      | 水抜栓      |
| 品番      | VCK-75   |
| 最大外形寸法  | φ115mm   |
| 嵌合部外形寸法 | φ82.5mm  |
| 材質      | PP       |
| 梱包      | 8コ/ケース   |
| 付属品     | 本施工説明書1部 |

## 施工手順

- 1** 防湿シートを敷設後、全面に捨てコンクリートを打設する場合は、水抜栓を取り付ける箇所に紙管等をセットして、図のようにVU75の塩ビパイプ(内径φ83・現場調達)が取り付けられる程度に防湿シートが露出されている状態にしてください。

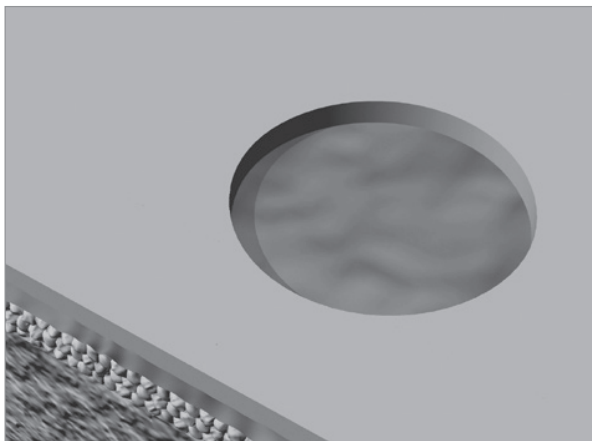

- 2** 配筋後、水抜栓をセットする箇所の防湿シートに切れ込みを入れてください。

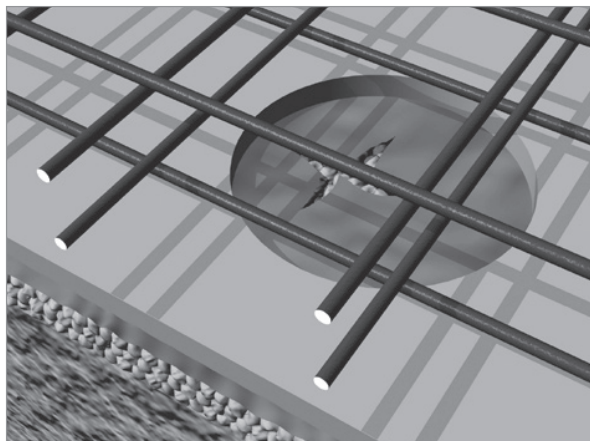

- 3** ベースコンクリート天端以上の長さのVU塩ビパイプ(内径φ83・現場調達)を切れ込みを入れた防湿シート部分に垂直に倒れこまないようにセットしてください。防湿シートと塩ビパイプはプチルテープ等(現場調達)で止水処理してください。

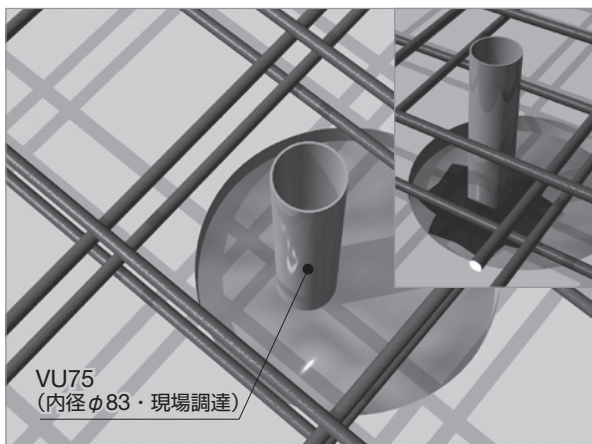

- 4** コンクリート打設後、ベースコンクリートより出ている塩ビパイプをカットしてください。

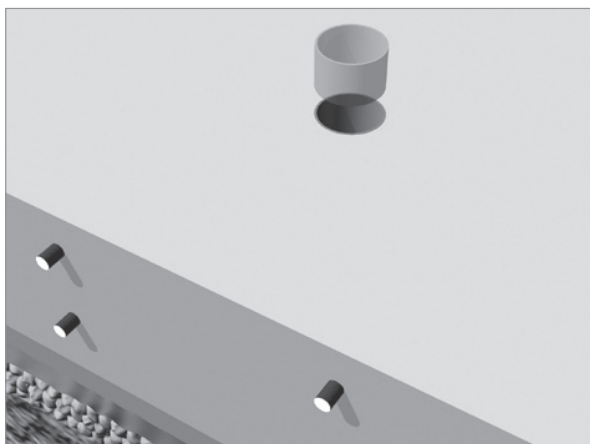

- 5** 水抜栓を4の水抜パイプへはめ込んでください。その時水抜栓の緑の裏側の防水テープの離型紙をはがして、防水テープをベースコンクリートへしっかりと貼り付けてください。

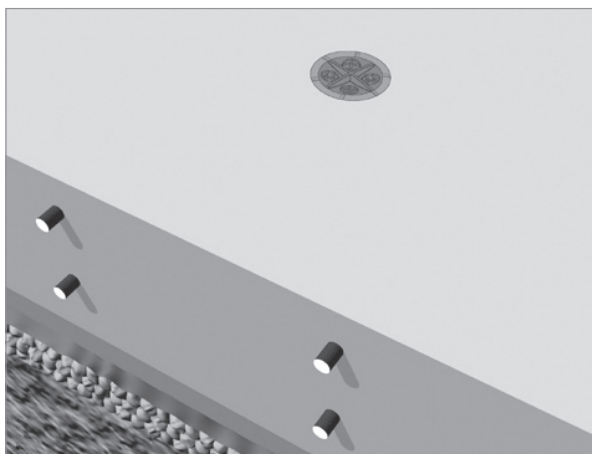

### 参考納まり図

